

Boonair

Инструкция по эксплуатации

Модель: Eva

Ультразвуковой увлажнитель Boonair

Артикул: T-253P

Комплектация

- Увлажнитель воздуха – 1 шт.
- Инструкция по эксплуатации – 1 шт.
- Гарантийный талон – 1 шт.



Спасибо за использование нашего ультразвукового увлажнителя. Перед началом эксплуатации прибора внимательно изучите данную инструкцию и храните ее в доступном месте.



Содержание

Описание.....	4
Технические характеристики.....	4
Описание прибора.....	4
Конструкция.....	5
Меры предосторожности.....	6
Инструкция по безопасному использованию.....	7
Инструкция по эксплуатации.....	7
Чистка и обслуживание.....	8
Возможные неисправности.....	9
Гарантийный талон.....	11

Описание

Увлажнитель воздуха предназначен для повышения уровня влажности воздуха в помещении.

Технические характеристики

Артикул	Напряжение	Частота	Мощность	Объем резервуара
T-253P	220В	50 Гц	25Вт	2.6 л

Описание прибора:

1. Крышка
2. Резервуар для воды
3. Основание
4. Ручка управления
5. Индикатор питания
6. Шнур питания
7. Наполнение бака
8. Крышка бака
9. Поплавок
10. Вкл./Выкл.
11. Светодиод
12. Выход пара
13. Воздухоотводчик

Конструкция

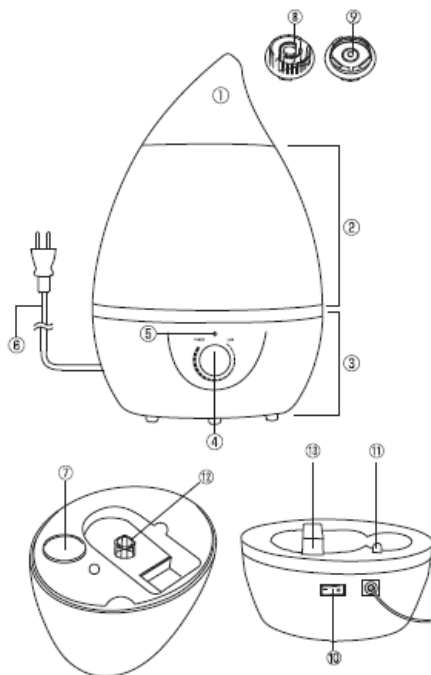

Меры предосторожности

Прочтите и сохраните данную инструкцию по эксплуатации перед использованием!

1. Во время использования размещайте увлажнитель на ровной поверхности. Не наклоняйте во время работы.
2. Во время использования напряжение сети должно быть соответствующим указанному напряжению товара. Если напряжение не совпадает, пожалуйста, свяжитесь с продавцом и не используйте прибор.
3. Не используйте увлажнитель вблизи работающих отопительных приборов.
4. Не располагайте увлажнитель около вентиляционных отверстий, а также у работающих электрических приборов.
5. Не ставьте увлажнитель на деревянный пол во избежание повреждений пола.
6. Не наливайте воду, температура которой выше 40°C, в резервуар для воды во избежание повреждения.
7. Не погружайте корпус прибора в воду или под струю воды. При попадании воды на корпус, необходимо насухо вытереть его насухо.
8. Если температура в комнате менее 0°C, опустошите резервуар для воды и насухо протрите детали, чтобы избежать повреждение увлажнителя льдом.
9. Не добавляйте химикаты в резервуар для воды.
10. Во время работы увлажнителя не передвигайте его.
11. Если увлажнитель не используется долгое время, выключите его из сети.
12. Увлажнитель должен быть выключен из сети во время переноса, очищения или добавления воды.
13. Не разбирайте элементы корпуса во время работы.

Инструкция по безопасному использованию

1. Убедитесь, что корпус прибора плотно прилегает к поверхности.
2. Не трогайте форсунку руками во время работы прибора.
3. Не рекомендуется разбирать устройство самостоятельно.
4. Шнур питания не должен быть поцарапан, поврежден, переплетен или зажат, так как это может привести к короткому замыканию или пожару.
5. Проверьте прибор на предмет повреждений, в случае таковых, обратитесь к квалифицированным специалистам для решения проблемы.
6. Увлажнитель предназначен только для использования внутри помещений.

Инструкция по эксплуатации

- поставьте увлажнитель на ровную горизонтальную поверхность
- извлеките резервуар для воды
- поверните резервуар против часовой стрелки
- открутите крышку резервуара (как показано на рисунке ниже)
- налейте дистиллированную или обычную водопроводную воду
- после заполнения закрутите крышку резервуара для воды и
- поместите резервуар в основание прибора

Обратите внимание, что температура воды не должна превышать 40°C.

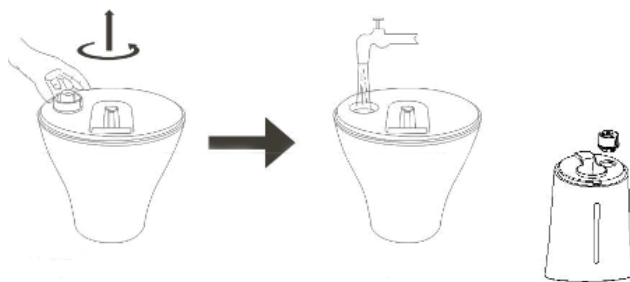

В случае опустошения резервуара с водой, индикатор загорается красным цветом. Для продолжения использования прибора, отключите его от сети и долейте воду.

Чистка и обслуживание

1. Убедитесь, что увлажнитель выключен и отсоединен от розетки.
2. Очистка резервуара для воды (каждые две – три недели):
 - открутите крышку резервуара для воды
 - промойте резервуар чистой водой
 - протрите мягкой тканью
3. Чистка механизма (один раз в неделю):
 - налейте лимонную кислоту в большой резервуар
 - протрите ватным тампоном или мягкой щеткой
 - промойте водой
4. Чистка корпуса увлажнителя: протрите наружную поверхность чистой тканью.
5. Очистка блока фильтра: снимите крышку блока фильтра, затем извлеките блок фильтра и протрите его насухо.

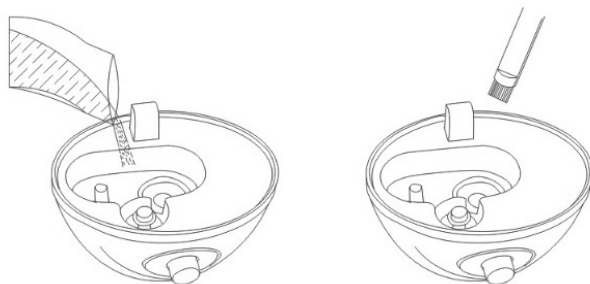

Возможные неисправности

Проблема	Причина	Метод решения
Световой индикатор не яркий, нет пара	1. Штекер шнура питания плохо подключен 2. Шнур питания поврежден	1. Проверьте вилку и подключите ее 2. Отправьте на техническое обслуживание
Индикатор питания включен, нет пара или воздух не выходит	1. Резервуар для воды опустошен 2. Распылитель или вентилятор поврежден.	1. Добавьте воду в резервуар для воды. 2. Отправьте на техническое обслуживание
Пар имеет запах	Увлажнитель новый, или вода в резервуаре для воды загрязнена	Откройте крышку резервуара для воды, поместите резервуар на 12 часов в прохладное место, почистите его и замените воду
Небольшое количество пара	Вода в распылительном отверстии или забродившая вода	Очистите распылитель или замените воду

Выше приведены общие методы диагностики и устранения неисправностей. В случае возникновения других неисправностей обратитесь к производителю или продавцу.

Пожалуйста, обратите внимание:

- При первом использовании увлажнителя пар будет иметь запах. Он будет устранен после третьего-четвертого использования прибора.
- Для правильного использования продукта и продления срока

службы регулярно очищайте механизм и распылитель.

Утилизация прибора

По истечении срока службы увлажнитель должен подвергаться утилизации в соответствии с нормами, правилами и способами, действующими в месте утилизации.

Срок службы прибора

Срок службы: 5 лет

Дата изготовления: апрель 2022

Хранение прибора

Выполните очистку увлажнителя воздуха, тщательно высушите его. Рекомендуется хранить устройство в сухом проветриваемом месте.

Гарантийный срок — 1 год

Импортер/Уполномоченное изготовителем лицо в РФ:

ООО «Ростерм Северо-Запад»

198323, Россия, г. Санкт-Петербург, Волхонское шоссе, д. 112, лит. А,
пом. 4-Н, ком. 16

Телефон: +7 (812) 425-39-30

Email: info@rosterm.ru

Изготовитель:

Zhongshan Conghui Electric Appliance Co.,Ltd
NO. 2, Wanfu Road Jiuzhouji, Xiaolan Town, Zhongshan City, Guangdong,
China

Сделано в Китае

Гарантийный талон

Поздравляем Вас с приобретением техники превосходного качества!

Внимательно ознакомьтесь с гарантийным талоном и проследите, чтобы он был правильно заполнен и имел штамп Продавца.

Тщательно проверьте внешний вид изделия и его комплектность, все претензии по внешнему виду и комплектности изделия предъявляйте Продавцу при покупке изделия. Гарантийное обслуживание купленного Вами прибора осуществляется через Продавца, специализированные сервисные центры или монтажную организацию, проводившую установку прибора (если изделие нуждается в специальной установке, подключении или сборке).

В случае неисправности прибора по вине изготовителя обязательство по устранению неисправности ложится на уполномоченную изготовителем организацию. В данном случае покупатель в праве обратиться к Продавцу.

Убедительно просим Вас во избежание недоразумений до установки/эксплуатации изделия внимательно изучить его инструкцию по эксплуатации. Запрещается вносить в Гарантийный талон какие-либо изменения, а также стирать или переписывать какие-либо указанные в нем данные. Настоящая гарантия имеет силу, если Гарантийный талон правильно/четко заполнен и в нем указаны: наименование и модель изделия, его серийные номера, дата продажи, а также имеется подпись уполномоченного лица и штамп Продавца.

Заполняется продавцом

Гарантийный талон

сохраняется у клиента

Модель.....

Серийный номер.....

Дата продажи.....

Название продавца.....

.....

Адрес продавца.....

.....

Тел. продавца.....

Подпись продавца.....

Печать продавца

Изымается мастером при обслуживании

Универсальный отрывной талон

сохраняется у клиента

Модель.....

Серийный номер.....

Дата продажи.....

Дата приёма в ремонт.....

№ заказа-наряда.....

Проявление дефекта.....

.....

Ф.И.О. клиента.....

.....

Тел. клиента.....

Дата ремонта.....

Подпись мастера.....

✍

Заполняется продавцом

Гарантийный талон

сохраняется у клиента

Модель.....

Серийный номер.....

Дата продажи.....

Название продавца.....

.....

Адрес продавца.....

.....

Тел. продавца.....

Подпись продавца.....

Печать продавца

Изымается мастером при обслуживании

Универсальный отрывной талон

сохраняется у клиента

Модель.....

Серийный номер.....

Дата продажи.....

Дата приёма в ремонт.....

№ заказа-наряда.....

Проявление дефекта.....

.....

Ф.И.О. клиента.....

.....

Тел. клиента.....

Дата ремонта.....

Подпись мастера.....

⌘